



DATI TECNICI

Campo di funzionamento: fino a 110 m³/h con prevalenza fino a 423 m

Massima quantità di sabbia ammessa: 50g/m³

Massima temperatura ambiente: 30°C (50°C disponibili su richiesta)

Diametro bocca di mandata (interno filettato): 5"

Numero di avviamenti: fare riferimento alle specifiche del motore

Flusso di raffreddamento: fare riferimento alle specifiche del motore

Installazione: orizzontale o verticale, fare riferimento alle specifiche del motore

APPLICAZIONI

Elettropompe sommerse semiassiali multistadio realizzate completamente in acciaio stampato (AISI 304L o AISI 316 su richiesta). Utilizzabili in pozzi di diametro equivalente alla dimensione della pompa (6", 7", 8", 10") o maggiore e capaci di generare un'ampia gamma di portate e prevalenze.

Queste pompe trovano un ampio campo di applicazione in impianti idrici domestici ed industriali di sollevamento, distribuzione e pressurizzazione; sistemi di irrigazione sprinkler e a gocciolamento; impianti antincendio; abbassamento del livello di faglia; fornitura idrica ad uso industriale come impianti minerari, sorgenti termali, autoclavi e serbatoi.

Adatte ad applicazioni sia in acqua pulita, priva di corpi solidi e abrasivi nella versione standard in acciaio AISI 304, sia per applicazioni più gravose con soluzioni aggressive e acqua salata nella versione in acciaio inox AISI 316 sia per la parte idraulica che per il motore.

Disponibili su richiesta motori con avvolgimento PE2+PA per applicazioni con acqua ad alta temperatura fino a 50°C.

Le pompe possono essere installate sia verticalmente che orizzontalmente semplicemente rimuovendo la valvola di non-ritorno ed installando una camicia di raffreddamento alla bocca di aspirazione (verificare l'applicabilità del motore all'uso in orizzontale nella sezione dedicata alle specifiche tecniche).

CARATTERISTICHE COSTRUTTIVE DELLA POMPA

Pompe semiassiali con diffusori, giranti, supporti, sezioni di mandata ed aspirazione realizzati completamente in acciaio stampato (AISI 304 o AISI 316) in grado di assicurare la massima resistenza, affidabilità e qualità costruttiva.

Giranti bilanciate e calettate all'albero mediante accoppiamento conico, sviluppato appositamente per garantire la facilità di assemblaggio, evitare malfunzionamenti dovuti a vibrazioni durante la rotazione e diminuire la rumorosità in esercizio.

Albero guidato da cuscinetti lubrificati ad acqua. Geometria dei diffusori che facilita l'espulsione delle particelle di sabbia con il liquido pompato e limita l'infiltrazione di acqua tra gli stadi (massima quantità di sabbia ammessa: 50 gr/m³).

Valvola di non-ritorno integrata per ridurre perdite di carico localizzate.

Filtro in acciaio inossidabile applicato alla bocca di aspirazione per impedire l'ingresso di corpi solidi disciolti.

Bocca di mandata filettata secondo standard GAS (standard NPT su richiesta).

Accoppiamento con motori 6", 8", 10" a seconda della potenza richiesta dalla parte idraulica:

- 6GF: motore sommerso 6" incapsulato
- TR6: motore sommerso 6" riavvolgibile
- TR8: motore sommerso 8" riavvolgibile
- TR10: motore sommerso 10" riavvolgibile

Per funzionamento con inverter riferirsi alle specifiche tecniche del motore accoppiato.

SU RICHIESTA:

- Corpo pompa acciaio inox AISI 316 per applicazioni in acqua aggressiva
- Giranti in acciaio inox AISI 316
- Motore in acciaio inox AISI 316 per applicazioni in acqua aggressiva
- Versione avviamento Star/Delta
- Versione motore con avvolgimenti PE2+PA per alte temperature dell'acqua
- Accoppiamenti pompa/motore non standard

MATERIALI

N°	PARTICOLARI	MATERIALI
1	CORPO DI ASPIRAZIONE	ACCIAIO INOX (AISI 304L)
2	FILTRO DI ASPIRAZIONE	ACCIAIO INOX (AISI 304L)
3	ANELLO DI SPALLAMENTO	BRONZO (ASTM B145-4A)
4	ALBERO	ACCIAIO INOX (AISI 420)
5	BOCCOLA DI CALETTATURA	ACCIAIO INOX
6	ANELLO DI RASAMENTO GIRANTE	ACCIAIO INOX (AISI 304)
7	GIRANTE	ACCIAIO INOX (AISI 304L)
8	DIFFUSORE	ACCIAIO INOX (AISI 304L)
9	CUSCINETTO INTERMEDIO	GOMMA
10	ANELLO DI SPALLAMENTO DIFFUSORE	GOMMA
11	DADO DI CALETTATURA	ACCIAIO INOX (AISI 304L)
12	CUSCINETTO INTERMEDIO	GOMMA
13	BOCCOLA GUIDA ALBERO	BRONZO (ASTM B145-4A)
14	VALVOLA DI NON-RITORNO	ACCIAIO INOX (AISI 304)
15	CORPO DI MANDATA	ACCIAIO INOX (AISI 304)
16	TIRANTE	ACCIAIO INOX (AISI 304L)
17	COPRICAVO	ACCIAIO INOX (AISI 304)
18	DADO DI SERRAGGIO	ACCIAIO INOX (AISI 303)
19	TARGHETTA	ACCIAIO INOX (AISI 304)

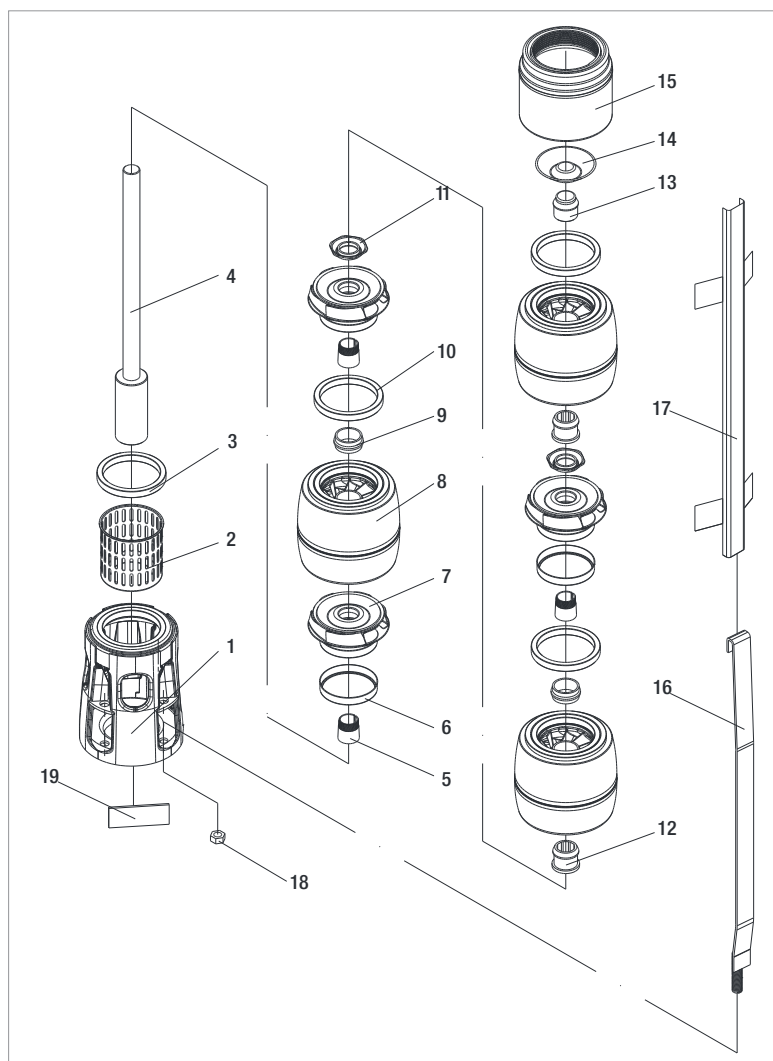

- Indice di denominazione: (esempio)

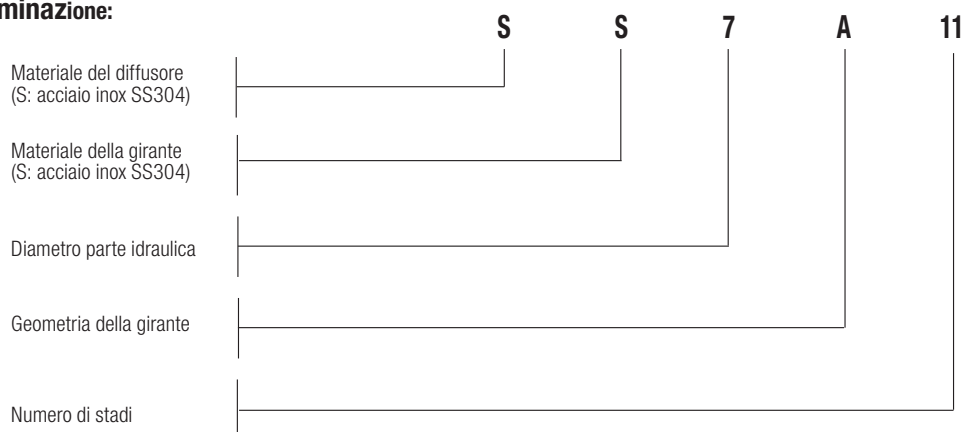

PRESTAZIONI A 50 Hz - 2 POLI

MODELLO	DATI ELETTRICI		DATI IDRAULICI											ACCOPIAMENTO STANDARD MOTORE
	P2 NOMINALE		Q=m³h	0	20	30	40	50	60	70	80	90	100	
	kW	HP	Q=l/min	0	333,3	500	666,6	833,3	1000	1166,6	1333,3	1500	1666,6	
SS7A 01	4	5,5	H (m)	19	19	18	17	16	15	14	12	11	8	6"
SS7A 02	7,5	10		38	37	36	34	32	30	28	25	21	17	6"
SS7A 03	11	15		58	56	54	51	49	45	42	37	32	25	6"
SS7A 04	15	20		77	74	72	69	65	61	56	50	42	33	6"
SS7A 05	18,5	25		96	93	90	86	81	76	69	62	53	41	6"
SS7A 06	22	30		115	111	108	103	97	91	83	74	63	50	6"
SS7A 07	26	35		135	130	126	120	114	106	97	87	74	58	6"
SS7A 08	30	40		154	149	144	137	130	121	111	99	84	66	6"
SS7A 09	37	50		173	167	161	154	146	136	125	111	95	75	6"
SS7A 10	37	50		192	186	179	172	162	152	139	124	105	83	6"
SS7A 11	45	60		211	204	197	189	179	167	153	136	116	91	8"
SS7A 12	45	60		231	223	215	206	195	182	167	149	127	99	8"
SS7A 13	55	75		250	241	233	223	211	197	181	161	137	108	8"
SS7A 14	55	75		269	260	251	240	227	212	195	173	148	116	8"
SS7A 15	55	75		288	278	269	257	244	227	208	186	158	124	8"
SS7A 16	63	85		307	297	287	275	260	243	222	198	169	133	8"
SS7A 17	75	100		327	316	305	292	276	258	236	210	179	141	8"
SS7A 18	75	100		346	334	323	309	292	273	250	223	190	149	8"
SS7A 19	75	100		365	353	341	326	309	288	264	235	200	158	8"
SS7A 20	75	100		384	371	359	343	325	303	278	248	211	166	8"
SS7A 21	75	100		404	390	377	360	341	318	292	260	221	174	8"
SS7A 22	92	125		423	408	395	378	357	334	306	272	232	182	8"

DATI ELETTRICI E DIMENSIONALI

MODELLO	MOTORE *	DATI ELETTRICI				INSTALLAZIONE ORIZZONTALE	L2 mm	L mm	L1 mm	D mm	D1 mm	PESO TOTALE Kg
		P2 NOMINALE		In A	FUNZIONAMENTO AD INVERTER							
		kW	HP									
SS7A 01	6GF	4	5,5	10,6	●	●	1171	600	571	141	172	65,4
SS7A 02	6GF	7,5	10	18	●	●	1359	660	699	141	172	75,2
	TR6	7,5	10	18	○	●	1536	837	699	144	172	83
SS7A 03	6GF	11	15	25,5	●	●	1557	730	827	141	172	87
	TR6	11	15	25	○	●	1724	897	827	144	172	94
SS7A 04	6GF	15	20	33,4	●	●	1740	785	955	141	172	97
	TR6	15	20	32	○	●	1952	997	955	144	172	115
SS7A 05	6GF	18,5	25	41	●	●	1943	860	1083	141	172	109
	TR6	18,5	25	39	○	●	2140	1057	1083	144	172	125
SS7A 06	6GF	22	30	47	●	●	2131	920	1211	141	172	116,6
	TR6	22	30	49	○	●	2298	1087	1211	144	172	141
SS7A 07	6GF	30	40	61,5	●	●	2389	1050	1339	141	172	136,8
	TR6	26	35	58	○	●	2496	1157	1339	144	172	155
SS7A 08	6GF	30	40	61,5	●	●	2517	1050	1467	141	172	140,8
	TR6	30	40	65	○	●	2679	1212	1467	144	172	164
SS7A 09	6GF	37	50	79,3	●	●	2775	1180	1595	141	172	156,8
	TR6	37	50	80	○	●	2907	1312	1595	144	172	178
SS7A 10	6GF	37	50	79,9	●	●	2903	1180	1723	141	172	160,8
	TR6	37	50	80	○	●	3035	1312	1723	144	172	182
SS7A 11	TR8	45	60	92	○	●	3121	1270	1851	192	172	243
SS7A 12	TR8	45	60	92	○	●	3249	1270	1979	192	172	247
SS7A 13	TR8	55	75	109	○	●	3457	1350	2107	192	172	266
SS7A 14	TR8	55	75	109	○	●	3585	1350	2235	192	172	270
SS7A 15	TR8	55	75	109	○	●	3713	1350	2363	192	172	274
SS7A 16	TR8	63	85	126	○	●	3981	1490	2491	192	172	304
SS7A 17	TR8	75	100	145	○	●	4209	1590	2619	192	172	326
SS7A 18	TR8	75	100	145	○	●	4337	1590	2747	192	172	330
SS7A 19	TR8	75	100	145	○	●	4465	1590	2875	192	172	334
SS7A 20	TR8	75	100	145	○	●	4593	1590	3003	192	172	338
SS7A 21	TR8	75	100	145	○	●	4721	1590	3131	192	172	342
SS7A 22	TR8	92	125	177	○	●	5089	1830	3259	192	172	392

* MOTORE 6GF: 6" incapsulato in bagno d'acqua.
MOTORE TR: 6-8" riavvolgibile in bagno d'acqua.

●	Consentito/a
○	Solo versione PE2 + PA

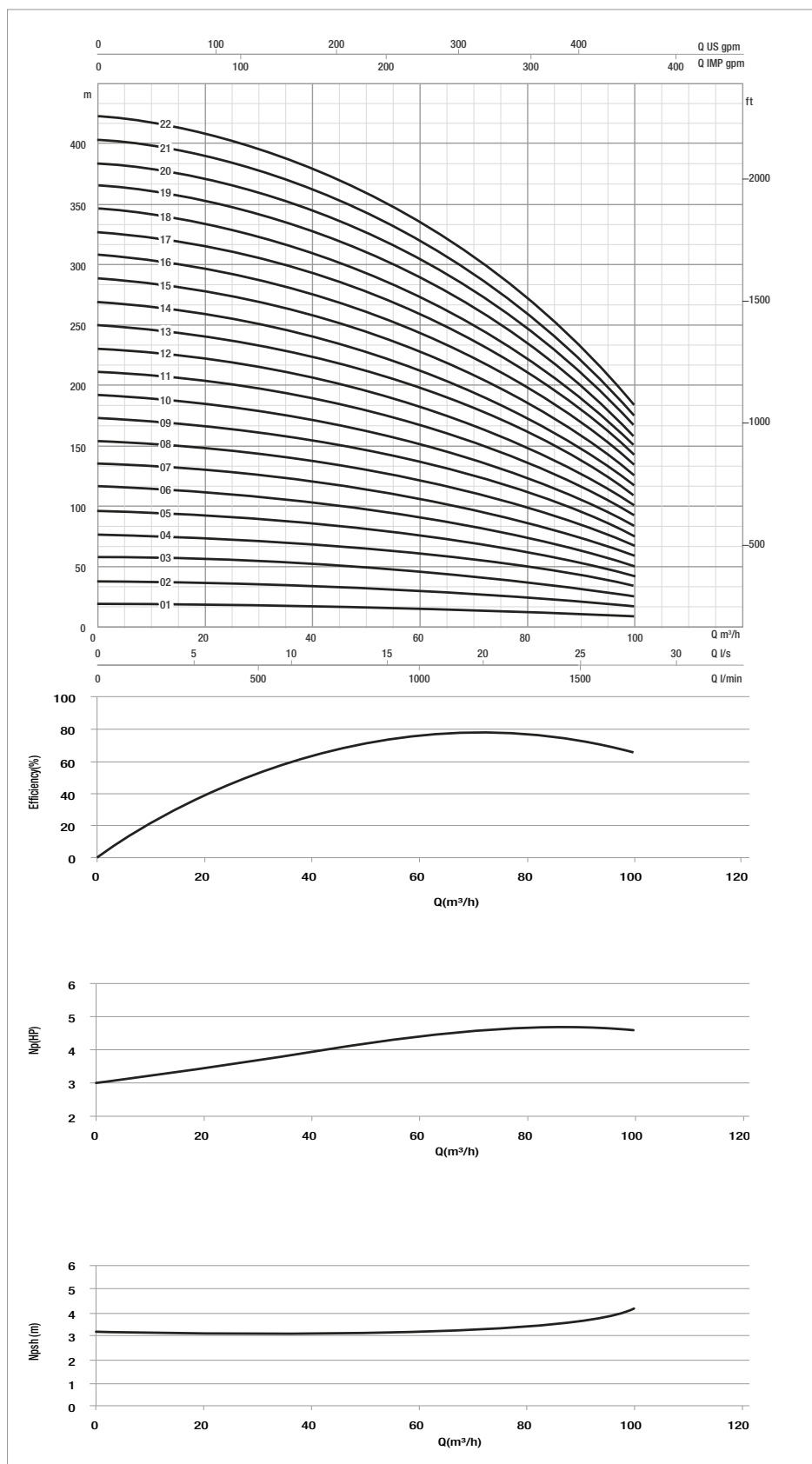
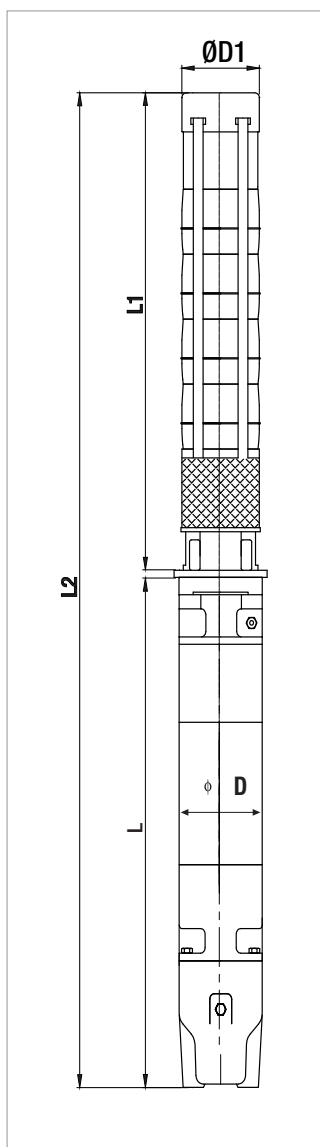

Prestazioni a 50 Hz 2 poli. Le curve di prestazione sono basate su valori di viscosità cinematica = 1 mm²/s e densità pari a 1000 kg/m³. Tolleranza delle curve secondo ISO9906.

PRESTAZIONI A 50 Hz - 2 POLI

MODELLO	DATI ELETTRICI		DATI IDRAULICI											ACCOPIAMENTO STANDARD MOTORE
	P2 NOMINALE		Q=m³/h	0	20	40	50	60	70	80	90	100	115	
	kW	HP	Q=l/min	0	333,3	666,6	833,3	1000	1166,6	1333,3	1500	1666,6	1916,6	
SS7B 01	5,5	7,5	H (m)	21	21	20	20	19	18	17	16	14	11	6"
SS7B 02	11	15		43	43	41	39	38	36	34	32	28	21	6"
SS7B 03	15	20		64	64	61	59	56	54	51	47	43	32	6"
SS7B 04	22	30		85	86	81	78	75	72	68	63	57	43	6"
SS7B 05	30	40		106	107	101	98	94	90	85	79	71	54	6"
SS7B 06	37	50		128	128	122	117	113	108	102	95	85	64	6"
SS7B 07	37	50		149	150	142	137	132	126	119	111	100	75	6"
SS7B 08	45	60		170	171	162	156	150	144	136	126	114	86	8"
SS7B 09	45	60		192	193	183	176	169	162	153	142	128	96	8"
SS7B 10	55	75		213	214	203	196	188	180	170	158	142	107	8"
SS7B 11	63	85		234	235	223	215	207	197	187	174	157	118	8"
SS7B 12	75	100		256	257	243	235	225	215	204	190	171	128	8"
SS7B 13	75	100		277	278	264	254	244	233	221	206	185	139	8"
SS7B 14	75	100		298	300	284	274	263	251	238	221	199	150	8"
SS7B 15	92	125		319	321	304	293	282	269	255	237	214	161	8"
SS7B 16	92	125		341	342	325	313	301	287	272	253	228	171	8"
SS7B 17	92	125		362	364	345	332	319	305	289	269	242	182	8"
SS7B 18	110	150		383	385	365	352	338	323	306	285	256	193	8"
SS7B 19	110	150		405	407	385	372	357	341	323	300	271	203	8"
SS7B 20	110	150		426	428	406	391	376	359	340	316	285	214	8"

DATI ELETTRICI E DIMENSIONALI

MODELLO	MOTORE *	DATI ELETTRICI				INSTALLAZIONE ORIZZONTALE	L2 mm	L mm	L1 mm	D mm	D1 mm	PESO TOTALE Kg
		P2 NOMINALE		In A	FUNZIONAMENTO AD INVERTER							
		kW	HP									
SS7B 01	6GF	5,5	7,5	14	●	●	1202	631	571	141	172	68,6
	TR6	5,5	7,5	13	○	●	1378	807	571	144	172	76
SS7B 02	6GF	11	15	25,5	●	●	1429	730	699	141	172	81,8
	TR6	11	15	25	○	●	1596	897	699	144	172	90
SS7B 03	6GF	15	20	33,4	●	●	1612	785	827	141	172	93
	TR6	15	20	32	○	●	1824	997	827	144	172	111
SS7B 04	6GF	22	30	47	●	●	1875	920	955	141	172	108,6
	TR6	22	30	49	○	●	2042	1087	955	144	172	133
SS7B 05	6GF	30	40	61,5	●	●	2133	1050	1083	141	172	128,8
	TR6	30	40	65	○	●	2295	1212	1083	144	172	152
SS7B 06	6GF	37	50	79,3	●	●	2391	1180	1211	141	172	144,8
	TR6	37	50	80	○	●	2523	1312	1211	144	172	166
SS7B 07	6GF	37	50	79,3	●	●	2519	1180	1339	141	172	148,8
	TR6	37	50	80	○	●	2651	1312	1339	144	172	170
SS7B 08	TR8	45	60	92	○	●	2737	1270	1467	192	172	231
SS7B 09	TR8	45	60	92	○	●	2865	1270	1595	192	172	235
SS7B 10	TR8	55	75	109	○	●	3073	1350	1723	192	172	254
SS7B 11	TR8	63	85	126	○	●	3341	1490	1851	192	172	284
SS7B 12	TR8	75	100	145	○	●	3569	1590	1979	192	172	307
SS7B 13	TR8	75	100	145	○	●	3697	1590	2107	192	172	311
SS7B 14	TR8	75	100	145	○	●	3825	1590	2235	192	172	315
SS7B 15	TR8	92	125	177	○	●	4193	1830	2363	192	172	365
SS7B 16	TR8	92	125	177	○	●	4321	1830	2491	192	172	369
SS7B 17	TR8	92	125	177	○	●	4449	1830	2619	192	172	373
SS7B 18	TR8	110	150	213	○	●	4807	2060	2747	192	172	427
SS7B 19	TR8	110	150	213	○	●	4935	2060	2875	192	172	431
SS7B 20	TR8	110	150	213	○	●	5063	2060	3003	192	172	435

* **MOTORE 6GF:** 6" incapsulato in bagno d'acqua.
MOTORE TR: 6-8" riavvolgibile in bagno d'acqua.

●	Consentito/a
○	Solo versione PE2 + PA

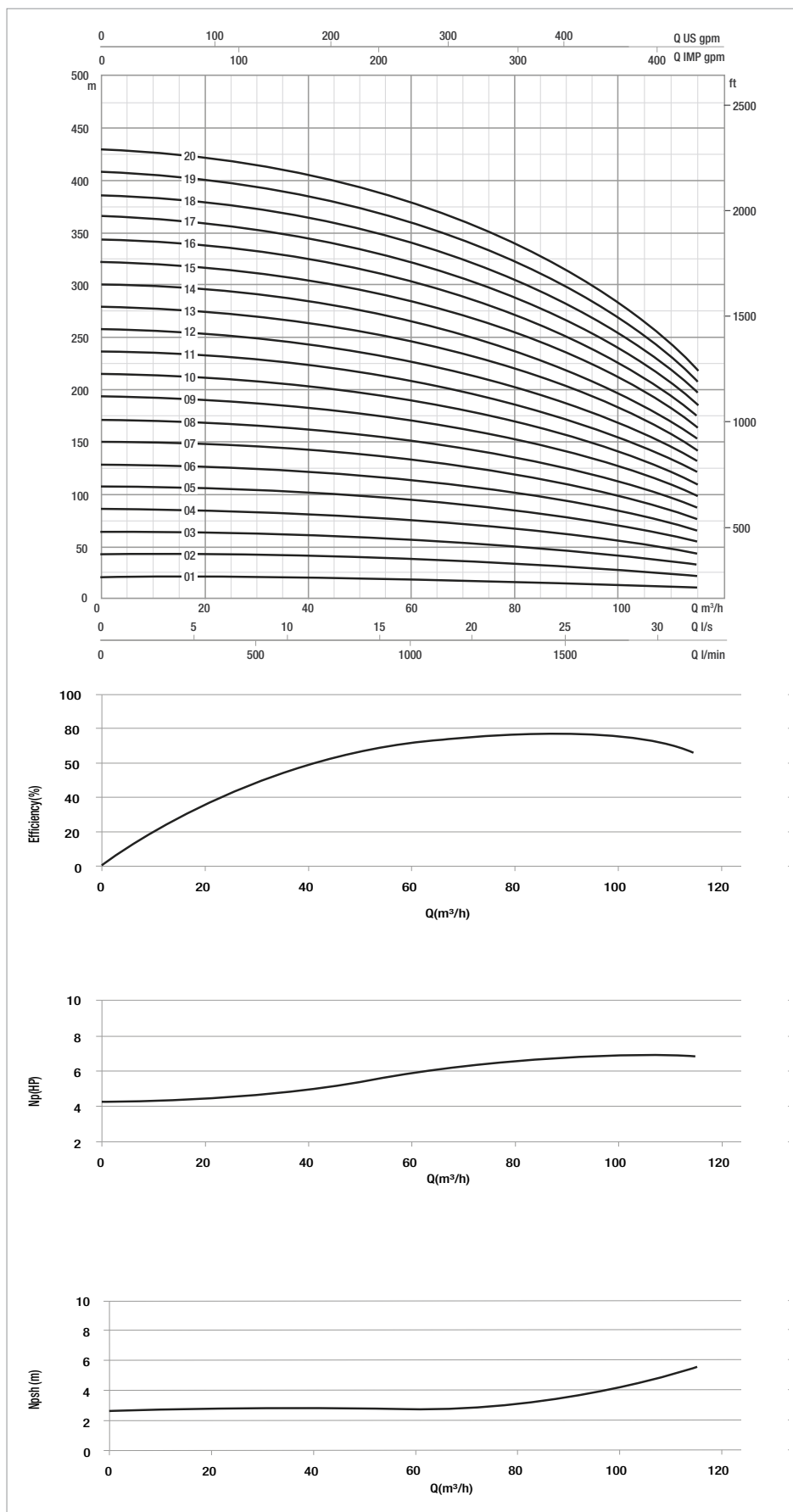
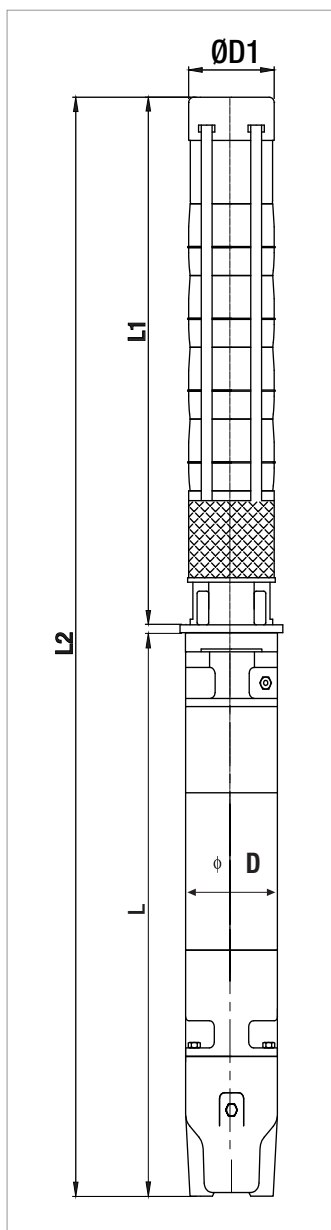

Prestazioni a 50 Hz 2 poli. Le curve di prestazione sono basate su valori di viscosità cinematica = 1 mm²/s e densità pari a 1000 kg/m³. Tolleranza delle curve secondo ISO9906.