

DELS 70/1000

STAZIONE DI SOLLEVAMENTO ESTERNA AUTOMATICA



DELS 70/1000

STAZIONE DI SOLLEVAMENTO ESTERNA AUTOMATICA



DATI TECNICI

Campo di funzionamento:

da 1 a 31,5 m³/h con prevalenza fino a 10,5 metri.

Intervallo di temperatura del liquido: + 40° C (+ 60° C per brevi periodi)**Liquido pompato:** acque reflue e scarichi domestici.**Installazione:** all'interno dell'edificio, fissata al pavimento.**Capacità:** 70 litri

APPLICAZIONI

Stazione di sollevamento esterna per la gestione delle acque reflue, utilizzata quando la rete fognaria non può essere raggiunta per gravità.

Si tratta di un'unità di smaltimento delle acque reflue compatta e completamente integrata, ideale per applicazioni domestiche e residenziali, come scantinati o garage, in cui è necessario gestire acque reflue non trattate. È, inoltre, progettata anche per attività commerciali di piccole dimensioni (piccoli uffici) e per locali interrati o spazi ristretti in generale.

CARATTERISTICHE PRINCIPALI

Motore raffreddato ad acqua a bassa rumorosità; coperchio superiore facilmente rimovibile per una manutenzione rapida; valvola di non ritorno preassemblata e vite di scarico facile per eventuale svuotamento; doppio sistema di sfiato progettato per evitare l'accumulo d'aria nel circuito idraulico. Interruttore elettronico di avvio e arresto integrato; interruttore di troppo pieno integrato per evitare allagamenti.

Display esterno per controllare l'unità, selezionare la modalità di lavoro, regolare l'avvio e l'arresto dell'unità e gestire gli allarmi.

Gli accessori e il pressostato sono già assemblati per un'installazione rapida, semplice e pulita.

CONNESSIONI IDRAULICHE

1 uscita DN80; 3 ingressi DN50; 4 ingressi DN100; 1 foro di sfiato DN50

COMPONENTI IN DOTAZIONE

- Cavo di alimentazione
- Tubo dell'aria
- Cavo del sensore
- Pompa FEKA VS 1000 per garantire un'elevata affidabilità

MATERIALI

N°	PARTI	MATERIALI
1	SERBATOIO	PE / OT58
2	COPERTURA INTERMEDIA	PP 30% GF
3	COPERTURA SUPERIORE	PP 30% GF
4	MANIGLIA	ACCIAIO INOX E GOMMA ISOLANTE
5	INVOLUCRO MOTORE	ACCIAIO INOX
6	ALBERO MOTORE	ACCIAIO INOX
7	FLANGIA DI CONNESSIONE MOTORE	ACCIAIO INOX
8	TENUTA MECCANICA DOPPIA	LATO POMPA SIC/SIC
9		LATO MOTORE CARBONIO/ALLUMINA
10	GIRANTE	ACCIAIO INOX
11	CORPO VALVOLA DI NON RITORNO	PP 30% GF
12	OTTURATORE VALVOLA DI NON RITORNO	ACCIAIO INOX / EPDM
13	BASE VALVOLA DI NON RITORNO	PP 20% GF
14	TENUTA VALVOLA DI NON RITORNO	EPDM
15	SUPPORTO SUPERIORE DEL CUSCINETTO	ALLUMINIO
16	O-RING	NBR
17	SUPPORTO INFERIORE DEL CUSCINETTO	ALLUMINIO
18	DISCO DI TENUTA DELL'ALBERO	ACCIAIO INOX

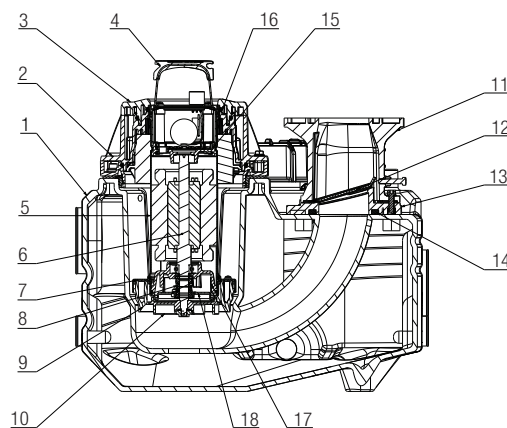

DELS 70/1000 - STAZIONE DI SOLLEVAMENTO ESTERNA AUTOMATICA

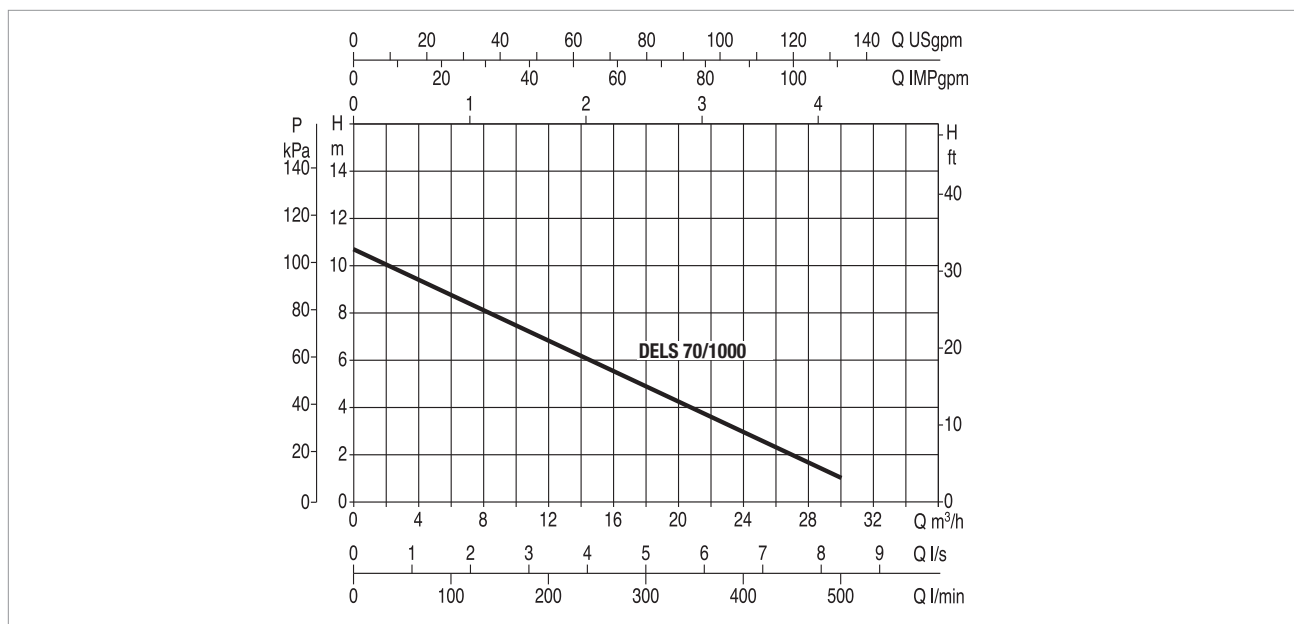

Le curve delle prestazioni si basano su valori di viscosità cinematica = 1 mm²/s e densità pari a 1000 kg/m³.
Tolleranza della curva secondo ISO 9906

CONFIGURAZIONI

MODELLO POMPA	DATI ELETTRICI				
	ALIMENTAZIONE 50 HZ	P1 MAX kW	P2 NOMINALE		In A
			kW	HP	
DELS 70/1000	1X220-240 V~	1,75	1	1.36	8

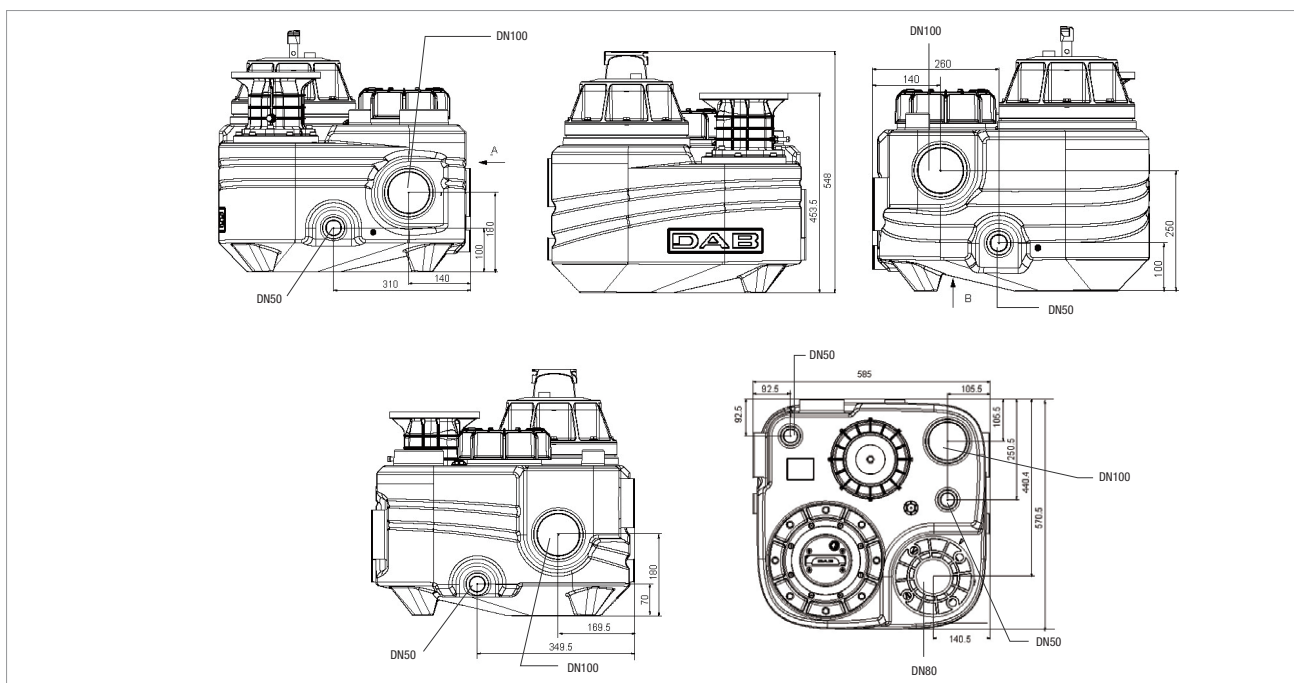

DIMENSIONI E PESI

DIMENSIONI			PESO kg
L/A	L/B	H	
585	570.5	548	48

DAB
PUMPS SELECTOR

Selezione prodotti on-line



DAB PUMPS LTD.
Unit 6 Gilberd Court
Newcomen Way, Severalls Park
CO4 9WN
Colchester
ordersuk@dwtgroup.com
Tel. +44 0333 777 5010



DAB PUMPS IBERICA S.L.
Calle Verano 18-20-22
28850 - Torrejón de Ardoz - Madrid
Spain
Info.spain@dwtgroup.com
Tel. +34 91 6569545



DAB PUMPS DE MÉXICO, S.A. DE C.V.
Av Amsterdam 101 Local 4
Col. Hipódromo Condesa,
Del. Cuauhtémoc CP 06170
Ciudad de México
Tel. +52 55 553 2621



DAB PUMPS BV
'tHofveld 6 C1
1702 Groot Bijgaarden - Belgium
info.belgium@dwtgroup.com
Tel. +32 2 4668353



DAB PUMPS HUNGARY KFT.
H-8800
Nagykanizsa, Buda Ernő u.5
Hungary
Tel. +36 93501700



DAB PUMPS SOUTH AFRICA (PTY) LTD
Twenty One industrial Estate,
16 Purlin Street, Unit B, Warehouse 4
Olifantsfontein -1667 - South Africa
info.sa@dwtgroup.com
Tel. +27 12 361 3997



DAB PUMPS B.V.
Statenlaan, 4
5223 LA, 's-Hertogenbosch
Nederland
info.nl@dabpumps.com
Tel. +31 416 387280



DAB PUMPS POLAND Sp. z o.o.
Ul. Cieslewskich 35K
03-017 Warszawa - Poland
sprzedaz@dabpumps.com.pl



DAB PUMPS (QINGDAO) CO. LTD.
No.10 Xindong Road
Jiulong Town,
Jiaozhou City
266319 Qingdao (Shandong) - China
sales.cn@dwtgroup.com
Tel. +86 400 186 8280



DAB PUMPS FRANCE SAS
Tour Ariane, Paris la Défense 9
5, Place de la Pyramide
92800 Puteaux - France
info.fr@dabpumps.com
Tel. +33 (0)6 79 63 05 46
+33 (0)7 89 01 53 35



DAB PUMPS INC.
3226 Benchmark Drive
Ladson, SC 29456 - USA
info.usa@dwtgroup.com
Tel. 1- 843-797-5002
Fax 1-843-797-3366



DAB PUMPS OCEANIA PTY LTD
426 South Gippsland Highway,
Dandenong South VIC 3175 - Australia
info.oceania@dwtgroup.com
Tel. +61 1300 378 677



DAB PUMPS GMBH
Am Nordpark 3
D - 41069 Mönchengladbach - Germany
info.germany@dwtgroup.com
Tel. +49 2161 47388-0
Fax +49 2161 47388-36



DAB PUMPS CANADA INC.
333 Bay Street, Suite 4600, Toronto,
Ontario, M5H 2S5, - Canada
orders@dwtgroup.ca
Tel. 1-833-322-7867



PT DAB PUMPS INDONESIA
Satrio Tower lantai 26
unit C-D, Jl. Prof. Dr. Satrio Kav. C4,
Kel. Kuningan Timur, Kec. Setiabudi, Kota Adm.
Jakarta Selatan, Prov. DKI Jakarta. - Indonesia
Tel. +62 2129222850